

改善内容 :
材質、形状を改善

改善前部品

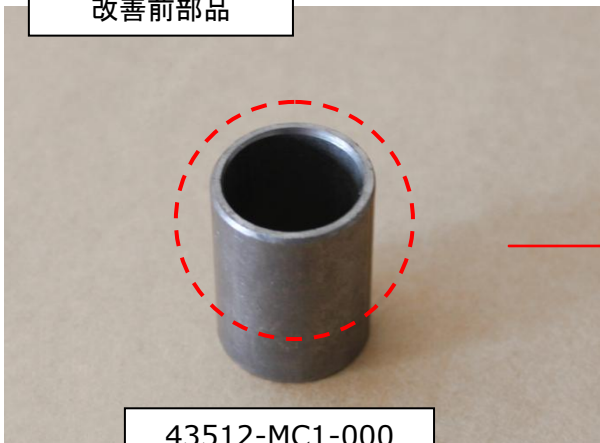

43512-MC1-000

改善後部品

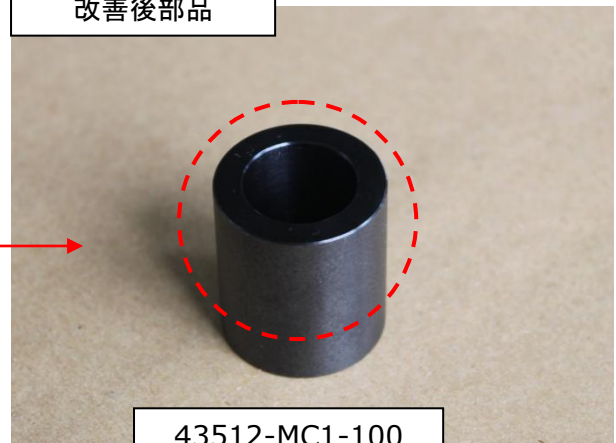

43512-MC1-100

点検箇所 :
当該部品の変形、つぶれ等が見られた際には、交換をお勧めいたします。
また、その際にはベアリングの点検を推奨いたします。
(サービスマニュアル M-10 項を参照)

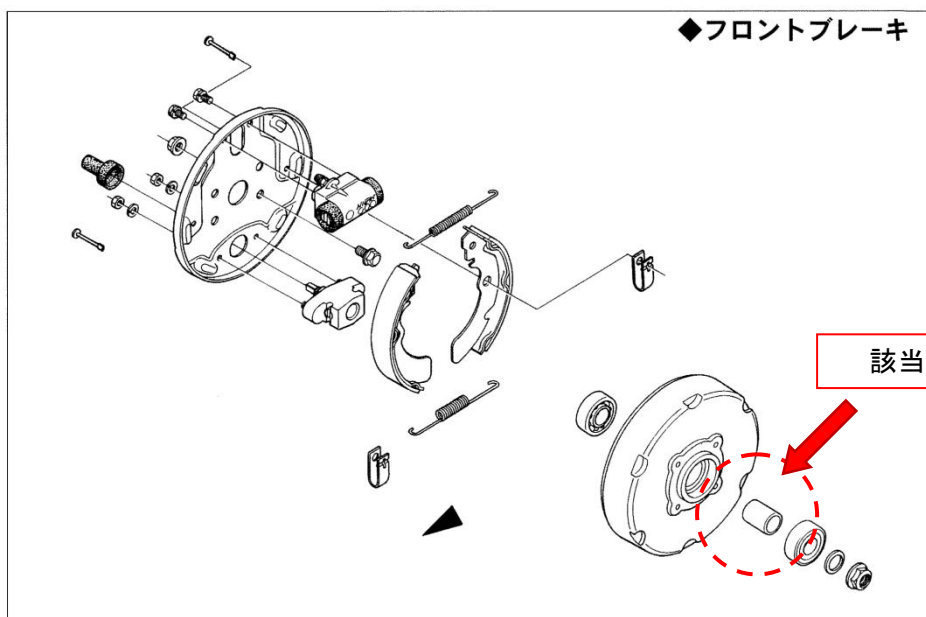

該当箇所